

# PROVA DE HABILIDADE ESPECÍFICA - 2002

## Arquitetura e Urbanismo e Artes

### QUESTÃO 1:

Dentro do espaço determinado na folha destinada à Questão 1, faça o desenho do seu autorretrato a partir da observação de seu rosto no espelho.

Considere alguns elementos básicos de um desenho realista a exemplo de: enquadramento, proporção, volume, luz e sombra, profundidade e fidelidade ao modelo observado.

Utilize apenas lápis grafite e borracha, se necessário. Se preferir, utilize o suporte para o espelho que lhe foi fornecido.

### QUESTÃO 2:

Leia com atenção os textos abaixo:

O Surrealismo foi, por excelência, a corrente artística moderna da representação do irracional e do subconsciente. Por meio do automatismo, ou seja, qualquer forma de expressão em que a mente não exercesse nenhum tipo de controle, os surrealistas tentavam plasmar, por meio de formas abstratas ou figurativas simbólicas, as imagens da realidade mais profunda do ser humano: o subconsciente.

“A imagem é uma criação pura do espírito.  
Ela não pode nascer da comparação, mas da aproximação de duas realidades mais ou menos remotas.  
Quanto mais longínquas e justas forem as afinidades de duas realidades próximas, tanto mais forte será a imagem – mais poder emotivo e realidade poética ela possuirá.”

Pierre Reverdy - escritor surrealista, 1924

Em agosto de 2001, o Rio de Janeiro recebeu a exposição “Surrealismo”, que contava com 300 obras deste importante movimento das vanguardas artísticas ocorridas na Europa em meados do Século XX. Na ocasião, Wilson Coutinho, jornalista de **O Globo**, escreveu:

“O que acontece quando há o encontro fortuito de uma máquina de costura com um guarda-chuva numa mesa de dissecação? Uma beleza fatal. Com este mote, extraído do livro ‘Cantos de Maldoror’, escrito pelo poeta francês Isidore Ducasse, o Surrealismo, por meio do seu líder André Breton, ganhou um programa: juntar imagens bizarras e esperar que isto escandalizasse o público. Conseguiu.”

Com base nestas considerações acerca do Surrealismo, desenvolva, no espaço determinado na folha destinada à Questão 2, um desenho de acordo com o ideário deste movimento que apresente, necessariamente, referências visuais dos objetos colocados dentro do saco plástico que lhe foi entregue, associadas a um fragmento do seu rosto.

Para elaborar este desenho, use sua criatividade na composição do tema proposto fazendo escolhas entre representação fiel, fragmentação, deformação e/ou interpretação das formas. Utilize lápis de cor e borracha, se necessário.

SEU NÚMERO: ..... CURSO: .....

### QUESTÃO 3:

O conjunto do desenho abaixo é formado por três peças e está situado sobre uma base hexagonal. No desenho estão indicadas quatro direções ( $0^\circ$ ,  $90^\circ$ ,  $180^\circ$  e  $270^\circ$ ). Desenhe o mesmo conjunto como se a sua visão estivesse na direção de  $180^\circ$ , **utilizando apenas lápis grafite e borracha, se necessário.**

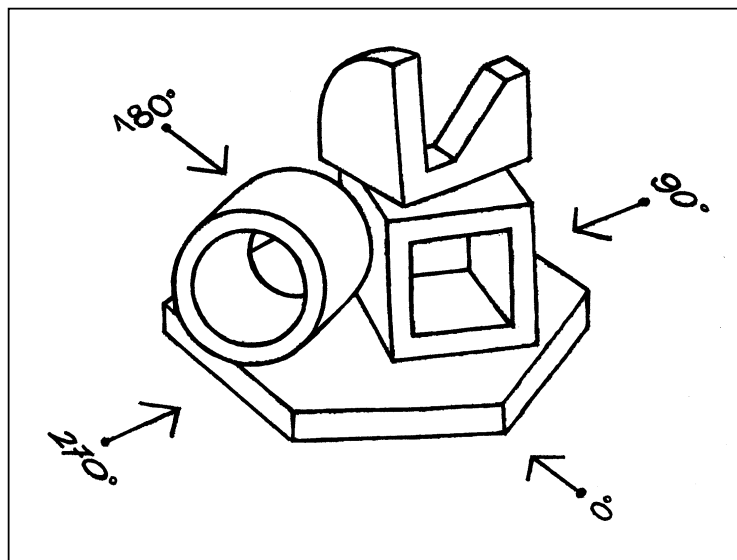

SEU NÚMERO: ..... CURSO: .....

**QUESTÃO 4:**

Colando face a face as peças A, B, C e D dadas abaixo, poderemos montar um bloco semelhante ao da FIGURA M. Desenhe 2 blocos diferentes que sejam possíveis de montar com as mesmas peças coladas face a face, **utilizando apenas lápis grafite e borracha, se necessário.**

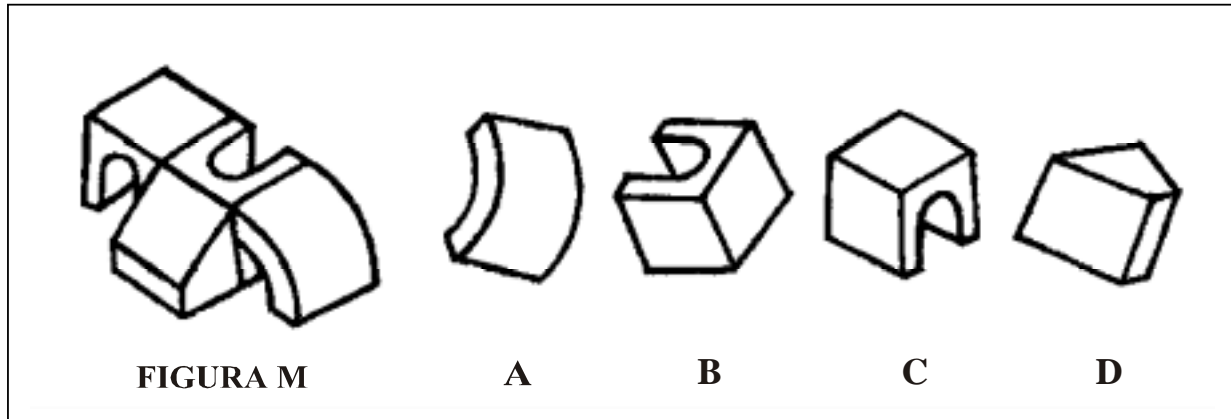

**SEU NÚMERO:** ..... **CURSO:** .....