

# HABILIDADE ESPECÍFICA

## 2006

### QUESTÃO 1

***“A mão, que prolonga o braço, consta de uma palma e cinco dedos divididos em falanges. Sua capacidade prênscil constitui importante habilidade humana, apta para tocar, agarrar, romper, quebrar, formar objetos... Parte do corpo, é instrumento que leva à prática as idéias e proporciona um saber poético do mundo”.***

(Adaptado de Souriau, Etienne. *Diccionario Akal de Estética*. Madri: Ediciones Akal S. A., 1998, pp. 758-759)

Dentro do quadro, na folha destinada à **Questão 1**, faça um desenho, a partir da observação de sua própria mão.

Considere alguns elementos fundamentais para qualquer desenho proposto sobre o problema da representação da realidade, como: enquadramento, proporção, volume, luz e sombra, profundidade e fidelidade ao modelo observado.

Considere, ainda, o texto acima, para compor um gesto caracteristicamente seu, em que acredita, que dota sua mão de personalidade e a torna única.

**Utilize apenas lápis grafite e, se necessário, borracha.**

### QUESTÃO 2

***“O retrato é interpretação e transcrição. É também o resultado de um conjunto de registros que se organizam, no desejo de oferecer a aparência exterior de uma pessoa, qualquer que seja o grau de realismo. Ainda que unicamente visual, o retrato é texto e uma autêntica descrição do sujeito”.***

(Adaptado de Souriau, Etienne. *Diccionario Akal de Estética*. Madri: Ediciones Akal S. A., 1998, pp. 950-951)

Desenhe, na folha destinada à **Questão 2** e dentro do quadro apresentado, um rosto, o seu rosto, tendo como modelo o seu retrato imaginário, como uma construção artificial ou ficcional de si mesmo (a).

**Utilize apenas lápis grafite e, se necessário, borracha.**

### QUESTÃO 3

***“O fragmento, parcial e mutilado, concentra seus esforços sobre aquilo que lhe resta ou sobre o que lhe falta. Propõe-se, sempre, como o ponto de partida de uma reconstrução material que infere urgência. Literário, pictórico, escultórico ou fotográfico, o fragmento se afirma como um detonador privilegiado de enlaces: de idéias, de poéticas, de circunstâncias, de estórias, de teorias... O fragmento incita a prosseguir, convida a investigar, obriga a completar o leque de hipóteses e de possibilidades a que sua incompletude predispõe. Porque incompleto, provoca a imaginação e exerce uma atração irresistível sobre seu observador, convertendo-o, em resumo, no recriador compulsivo do seu todo”.***

Una os dois fragmentos gráficos do seu corpo (a representação realista da sua mão e a representação imaginária do seu rosto) em um único desenho, dentro do quadro apresentado na folha destinada à **Questão 3**.

Crie uma circunstância – real ou imaginária, possível ou improvável – para que apareçam juntos, enlaçados por essa circunstância, mas também pelo motivo adicional de estarem obrigados ao convívio, graças à limitação do espaço do papel destinado a esse desenho final.

**Utilize apenas lápis grafite e, se necessário, borracha.**

### QUESTÃO 4

O **Objeto A** abaixo está representado em **6 (seis) posições diferentes**. Apenas **2 (duas)** delas estão **CORRETAS**.

a) Escreva quais são as corretas.

Estão corretas as posições _____ e _____
--

b) Desenvolva os estudos das respostas, através do desenho na folha destinada à **Questão 4**. Esses estudos serão considerados na avaliação.

c) **Desenhe**, ainda, uma **nova opção, diferente das apresentadas**, dentro do quadro, na **mesma folha**.

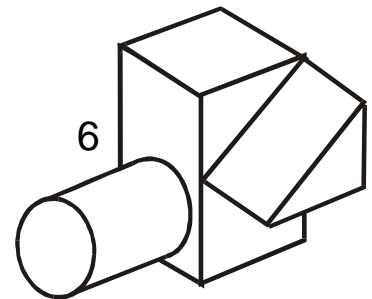
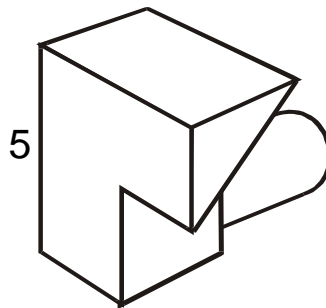
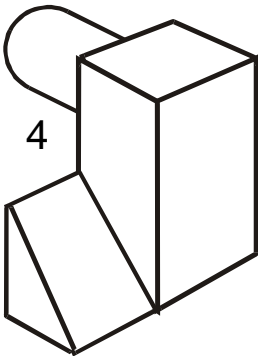
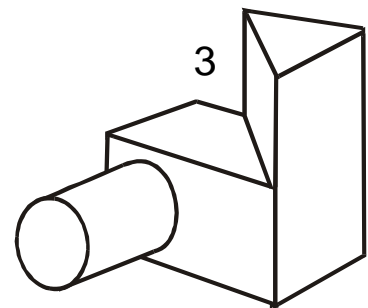
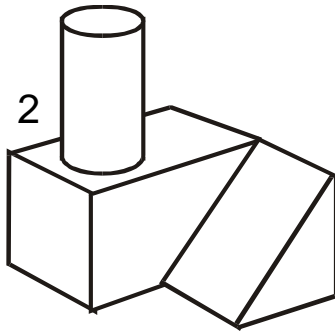
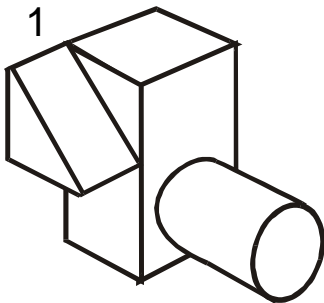
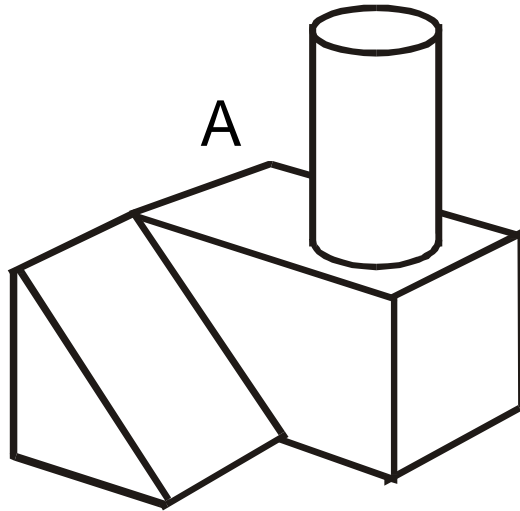

### QUESTÃO 5

Cortando a peça abaixo ao longo do seu eixo vertical, obtém-se a **FIGURA 1**, na sua superfície de corte. Desenhe **2 (duas)** peças que, quando cortadas ao longo do seu eixo vertical, permitam a representação da **FIGURA 2**, na sua superfície de corte.

Apresente as soluções no quadro abaixo.

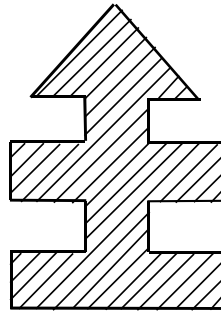

FIGURA 1

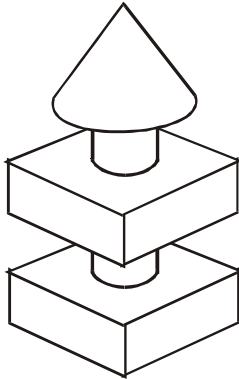
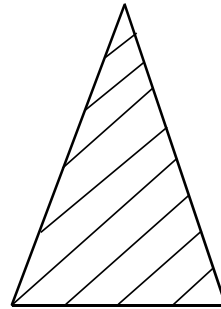

FIGURA 2